



HEADLIGHT VSL LUMEN-X MASCHERINA VSL LUMEN-X



FOR ALTERNATING CURRENT ONLY
SOLO PER CORRENTE ALTERNATA

COD.500010606

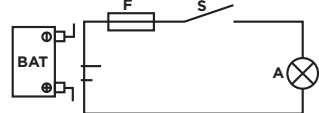
EN

<p>⚠ WARNING</p> <p>⊗ AC ⊙ DC</p>  <p>⊗ Not compatible with alternating current (AC). ⊙ Works only with direct current (DC).</p>	<p>If you have a carburetor motorcycle or in any case an electrical lighting system with alternating current (AC), you have two options to connect the Acerbis VSL headlight:</p> <p>Option 1 - With Acerbis Adapter Purchase the Acerbis VSL - CURRENT RECTIFIER at www.acerbis.it - Allows installation without modifying the original system. - Follow the instructions provided with the adapter.</p> 	<p>Option 2 - Direct Battery Connection Connect the headlight directly to the battery. - Insert a 5A fuse to protect the circuit. - Diagram:</p>  <p>ELECTRICAL CIRCUIT NOT INCLUDED BAT= BATTERY S= SWITCH F= FUSE A= HEADLIGHT</p>
--	---	---

IT

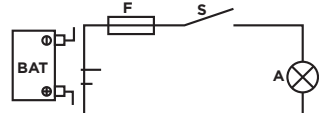
<p>⚠ ATTENZIONE</p> <p>⊗ AC ⊙ DC</p>  <p>⊗ Non compatibile con corrente alternata (AC). ⊙ Funziona solo con corrente continua (DC).</p>	<p>Se hai una moto a carburatore o comunque con un impianto elettrico di illuminazione in corrente alternata (AC), hai due opzioni per collegare il faro Acerbis VSL:</p> <p>Opzione 1 - Con adattatore Acerbis Acquista Acerbis VSL - RADDRIZZATORE DI CORRENTE su www.acerbis.it - Permette il montaggio senza modificare l'impianto originale. - Segui le istruzioni fornite con l'adattatore.</p> 	<p>Opzione 2 - Collegamento diretto a batteria Collega il faro direttamente alla batteria. - Inserisci un fusibile da 5A per proteggere il circuito. - Schema:</p>  <p>CIRCUITO ELETTRICO NON INCLUSO BAT= BATTERIA S= INTERRUPTORE F= FUSIBILE A= FARO</p>
---	--	---

FR

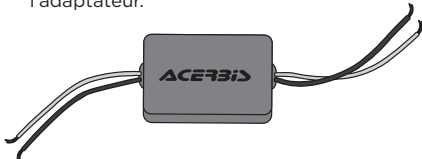
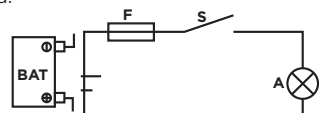
<p>⚠ ATTENTION</p> <p>⊗ AC ⊙ DC</p>  <p>⊗ Non compatible avec le courant alternatif (AC). ⊙ Fonctionne uniquement avec le courant continu (DC).</p>	<p>Si vous avez une moto à carburateur ou en tout cas un système électrique d'éclairage en courant alternatif (AC), vous avez deux options pour connecter le phare Acerbis VSL:</p> <p>Option 1 - Avec adaptateur Acerbis Achetez Acerbis VSL - CURRENT RECTIFIER sur www.acerbis.it - Permet le montage sans modifier le système d'origine. - Suivez les instructions fournies avec l'adaptateur.</p> 	<p>Option 2 - Connexion directe à la batterie Connectez le phare directement à la batterie. - Insérez un fusible de 5A pour protéger le circuit. - Schéma:</p>  <p>CIRCUIT ÉLECTRIQUE NON INCLUS BAT= BATTERIE S= INTERRUPTEUR F= FUSIBLE A= PHARE</p>
---	--	---

WARNING!

IT Le luci delle motociclette fuoristrada sono soggette a danni e usura causati dalle vibrazioni. Controlla sempre le luci prima di guidare di notte. Assicurati di seguire attentamente queste istruzioni. Se il faro cade, la ruota anteriore potrebbe bloccarsi. Non fissare i cavi con le cinghie di montaggio della targa. Utilizza le guide fornite. Prima di guidare, verificare che tutti i cavi, i fori e i controlli funzionino correttamente. Le cinghie di montaggio in gomma sono soggette al degrado dovuto agli inquinanti atmosferici. Ispezionarli sempre prima di mettersi alla guida. Non guidare mai se tutte e quattro le cinghie di montaggio non sono installate correttamente e in buone condizioni. In caso di domande relative al montaggio o all'installazione di questo prodotto, contattare il rivenditore Acerbis locale. Acerbis raccomanda che l'installazione venga eseguita da un meccanico autorizzato e che durante l'installazione vengano utilizzate solo parti originali Acerbis. Acerbis non fornisce alcuna garanzia o dichiarazione, espressa o implicita, in merito all'adattamento del suo prodotto per qualsiasi scopo particolare. Acerbis non fornisce alcuna garanzia o dichiarazione, espressa o implicita, in merito alla misura in cui i suoi prodotti proteggono individui o proprietà da lesioni, morte o danni.

EN Off road motorcycle lights are subject to damage and wear caused by vibration. Always check your lights before riding at night. Be sure you follow these instructions thoroughly. If the headlight falls off, it can jam the front wheel. Do not secure cables with number plate mounting straps. Use the guides provided. Before riding, check that all cables, holes, and controls function properly. The rubber mounting straps are subject to degradation from atmospheric pollutants. Always inspect them before riding. Never ride unless all the four mounting straps are properly installed and in good condition. If you have any questions regarding the fitment or installation of this product please contact your local Acerbis dealer. Acerbis recommends that installation must be done by a licensed mechanic and that only Acerbis' original parts are used during installation. Acerbis makes no guarantees or representations, express or implied, regarding the fitment of its product for any particular purpose. Acerbis makes no guarantees or representations, express or implied, regarding the extent to which its products protect individuals or property from injury or death or damage.

EUROPE

ACERBIS ITALIA S.P.A.
VIA SERIO, 37
24021 ALBINO (BG)
ITALY

U.S.A.

ACERBIS U.S.A. INC.
MAIL P.O. BOX 2030
SUN VALLEY, ID 83353
U.S.A.

UNITED KINGDOM



ACERBIS U.K LTD
UNIT 4 DUNFERMLINE COURT,
KINGSTON, MILTON KEYNES
MK10 0BY
GREAT BRITAIN

HEADLIGHT VSL LUMEN-X MASCHERINA VSL LUMEN-X



FOR ALTERNATING CURRENT ONLY
SOLO PER CORRENTE ALTERNATA

COD.500010606

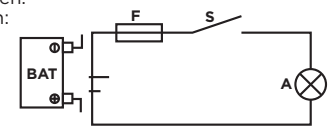

DE

<p>ACHTUNG</p>  <p>⊗ Nicht kompatibel mit Wechselstrom (AC). ⊙ Funktioniert nur mit Gleichstrom (DC).</p>	<p>Wenn Sie ein Motorrad mit Vergaser oder ein elektrisches Beleuchtungssystem mit Wechselstrom (AC) haben, gibt es zwei Möglichkeiten, den Acerbis VSL-Scheinwerfer anzuschließen:</p> <p>Option 1 - Mit Acerbis-Adapter Kaufen Sie den Acerbis VSL - CURRENT RECTIFIER unter www.acerbis.it - Ermöglicht die Montage ohne Änderungen am Originalsystem. - Folgen Sie den Anweisungen, die mit dem Adapter geliefert werden.</p> 	<p>Option 2 - Direkter Anschluss an die Batterie Schließen Sie den Scheinwerfer direkt an die Batterie an. - Fügen Sie eine 5A-Sicherung ein, um den Stromkreis zu schützen. - Schaltplan:</p>  <p>ELEKTRISCHER SCHALTKREIS NICHT ENTHALTEN BAT= BATTERIE S= SCHALTER F= SICHERUNG A= SCHEINWERFER</p>
---	---	---

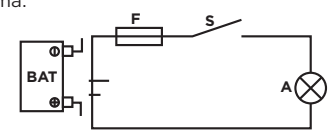
ES

<p>ATENCIÓN</p>  <p>⊗ No compatible con corriente alterna (AC). ⊙ Funciona solo con corriente continua (DC).</p>	<p>Si tienes una moto con carburador o en cualquier caso un sistema eléctrico de iluminación con corriente alterna (AC), tienes dos opciones para conectar el faro Acerbis VSL:</p> <p>Opción 1 - Con adaptador Acerbis Compra Acerbis VSL - CURRENT RECTIFIER en www.acerbis.it - Permite la instalación sin modificar el sistema original. - Sigue las instrucciones proporcionadas con el adaptador.</p> 	<p>Opción 2 - Conexión directa a la batería Conecta el faro directamente a la batería. - Inserta un fusible de 5A para proteger el circuito. - Esquema:</p>  <p>CIRCUITO ELÉCTRICO NO INCLUIDO BAT= BATERÍA S= INTERRUPTOR F= FUSIBLE A= FARO</p>
--	--	---

PT

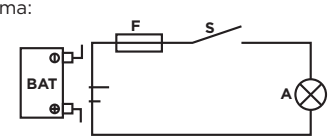
<p>ATENÇÃO</p>  <p>⊗ Não compatível com corrente alternada (AC). ⊙ Funciona apenas com corrente contínua (DC).</p>	<p>Se tiver uma moto carburada ou um sistema elétrico de iluminação em corrente alternada (AC), existem duas opções para ligar o farol Acerbis VSL:</p> <p>Opção 1 - Com adaptador Acerbis Compre Acerbis VSL - CURRENT RECTIFIER em www.acerbis.it - Permite a instalação sem modificar o sistema original. - Siga as instruções fornecidas com o adaptador.</p> 	<p>Opção 2 - Ligação direta à bateria Ligue o farol diretamente à bateria. - Insira um fusível de 5A para proteger o circuito. - Esquema:</p>  <p>CIRCUITO ELÉTRICO NÃO INCLUIDO BAT= BATERIA S= INTERRUPTOR F= FUSÍVEL A= FAROL</p>
--	---	---

WARNING!

IT Le luci delle motociclette fuoristrada sono soggette a danni e usura causati dalle vibrazioni. Controlla sempre le luci prima di guidare di notte. Assicurati di seguire attentamente queste istruzioni. Se il faro cade, la ruota anteriore potrebbe bloccarsi. Non fissare i cavi con le cinghie di montaggio della targa. Utilizza le guide fornite. Prima di guidare, verificare che tutti i cavi, i fori e i controlli funzionino correttamente. Le cinghie di montaggio in gomma sono soggette al degrado dovuto agli inquinanti atmosferici. Ispezionarli sempre prima di mettersi alla guida. Non guidare mai se tutte e quattro le cinghie di montaggio non sono installate correttamente e in buone condizioni. In caso di domande relative al montaggio o all'installazione di questo prodotto, contattare il rivenditore Acerbis locale. Acerbis raccomanda che l'installazione venga eseguita da un meccanico autorizzato e che durante l'installazione vengano utilizzate solo parti originali Acerbis. Acerbis non fornisce alcuna garanzia o dichiarazione, espressa o implicita, in merito all'adattamento del suo prodotto per qualsiasi scopo particolare. Acerbis non fornisce alcuna garanzia o dichiarazione, espressa o implicita, in merito alla misura in cui i suoi prodotti proteggono individui o proprietà da lesioni, morte o danni.

EN Off road motorcycle lights are subject to damage and wear caused by vibration. Always check your lights before riding at night. Be sure you follow these instructions thoroughly. If the headlight falls off, it can jam the front wheel. Do not secure cables with number plate mounting straps. Use the guides provided. Before riding, check that all cables, holes, and controls function properly. The rubber mounting straps are subject to degradation from atmospheric pollutants. Always inspect them before riding. Never ride unless all the four mounting straps are properly installed and in good condition. If you have any questions regarding the fitment or installation of this product please contact your local Acerbis dealer. Acerbis recommends that installation must be done by a licensed mechanic and that only Acerbis' original parts are used during installation. Acerbis makes no guarantees or representations, express or implied, regarding the fitment of its product for any particular purpose. Acerbis makes no guarantees or representations, express or implied, regarding the extent to which its products protect individuals or property from injury or death or damage.

EUROPE

ACERBIS ITALIA S.P.A.
VIA SERIO, 37
24021 ALBINO (BG)
ITALY

U.S.A.

ACERBIS U.S.A. INC.
MAIL P.O. BOX 2030
SUN VALLEY, ID 83353
U.S.A.

UNITED KINGDOM

ACERBIS U.K LTD
UNIT 4 DUNFERMLINE COURT,
KINGSTON, MILTON KEYNES
MK10 0BY
GREAT BRITAIN

HEADLIGHT VSL LUMEN-X MASCHERINA VSL LUMEN-X

COD.500010606

- OPTION 2 - HEADLIGHT ELECTRICAL CONNECTORS INSTALLATION**
OPZIONE 2 - INSTALLAZIONE CONNETTORI ELETTRICI FARO
OPTION 2 - INSTALLATION DES CONNECTEURS ÉLECTRIQUES DU PHARE
OPTION 2 - INSTALLATION DER SCHEINWERFER-STECKVERBINDER
OPCIÓN 2 - INSTALACIÓN DE CONECTORES ELÉCTRICOS DEL FARO
OPÇÃO 2 - INSTALAÇÃO DOS CONECTORES ELÉTRICOS DO FAROL

ACERBIS PARTS



A - (2 PCS)



B - (2 PCS)



C - (1 PCS)



D - (1 PCS)

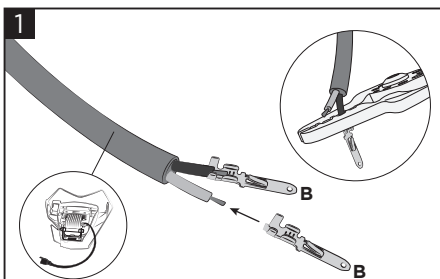

1
Wire the headlight wires using the 2 pins male (C), with the aid of pliers, as shown in the figure.

Cablare i cavi del faro utilizzando i 2 pin maschi (B), con l'ausilio di una pinza, come mostrato in figura.

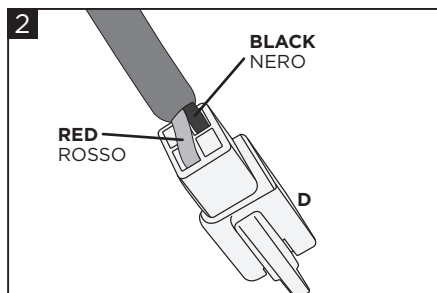

2
Insert the cables in the right position inside of the female connector (G).
Inserire i cavi nella giusta posizione all'interno del connettore femmina (D).

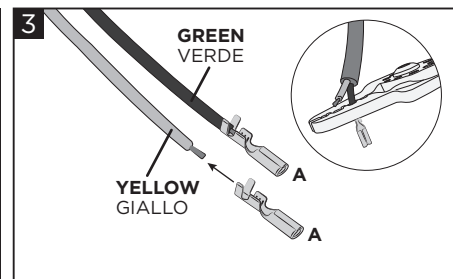

3
Wire the motorbike cables using the 2 female pins (A), with the aid of pliers, as shown in the figure.

Cablare i cavi della moto utilizzando i 2 pin femmina (A), con l'ausilio di una pinza, come mostrato in figura.

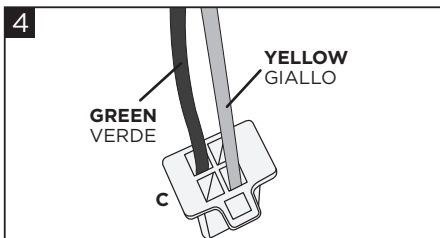

4
Insert the cables in the right position inside of the male connector (C).

Inserire i cavi nella giusta posizione all'interno del connettore maschio (C).

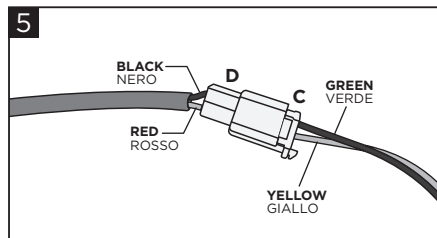

5
Assemble by fitting the female connector (G) into the male connector (F).

Assemblare incastrando il connettore femmina (D) nel connettore maschio (C).

WARNING!

IT Le luci delle motociclette fuoristrada sono soggette a danni e usura causati dalle vibrazioni. Controlla sempre le luci prima di guidare di notte. Assicurati di seguire attentamente queste istruzioni. Se il faro cade, la ruota anteriore potrebbe bloccarsi. Non fissare i cavi con le cinghie di montaggio della targa. Utilizza le guide fornite. Prima di guidare, verificare che tutti i cavi, i fori e i controlli funzionino correttamente. Le cinghie di montaggio in gomma sono soggette al degrado dovuto agli inquinanti atmosferici. Ispezionarli sempre prima di mettersi alla guida. Non guidare mai se tutte e quattro le cinghie di montaggio non sono installate correttamente e in buone condizioni. In caso di domande relative al montaggio o all'installazione di questo prodotto, contattare il rivenditore Acerbis locale. Acerbis raccomanda che l'installazione venga eseguita da un meccanico autorizzato e che durante l'installazione vengano utilizzate solo parti originali Acerbis. Acerbis non fornisce alcuna garanzia o dichiarazione, espressa o implicita, in merito all'adattamento del suo prodotto per qualsiasi scopo particolare. Acerbis non fornisce alcuna garanzia o dichiarazione, espressa o implicita, in merito alla misura in cui i suoi prodotti proteggono individui o proprietà da lesioni, morte o danni.

EN Off road motorcycle lights are subject to damage and wear caused by vibration. Always check your lights before riding at night. Be sure you follow these instructions thoroughly. If the headlight falls off, it can jam the front wheel. Do not secure cables with number plate mounting straps. Use the guides provided. Before riding, check that all cables, holes, and controls function properly. The rubber mounting straps are subject to degradation from atmospheric pollutants. Always inspect them before riding. Never ride unless all the four mounting straps are properly installed and in good condition. If you have any questions regarding the fitment or installation of this product please contact your local Acerbis dealer. Acerbis recommends that installation must be done by a licensed mechanic and that only Acerbis' original parts are used during installation. Acerbis makes no guarantees or representations, express or implied, regarding the fitment of its product for any particular purpose. Acerbis makes no guarantees or representations, express or implied, regarding the extent to which its products protect individuals or property from injury or death or damage.

EUROPE

ACERBIS ITALIA S.P.A.
VIA SERIO, 37
24021 ALBINO (BG)
ITALY

U.S.A.

ACERBIS U.S.A. INC.
MAIL P.O. BOX 2030
SUN VALLEY, ID 83353
U.S.A.

UNITED KINGDOM

ACERBIS U.K LTD
UNIT 4 DUNFERMLINE COURT,
KINGSTON, MILTON KEYNES
MK10 0BY
GREAT BRITAIN

HEADLIGHT VSL LUMEN-X MASCHERINA VSL LUMEN-X

COD.500010606

- EN** - If you have an injection motorcycle with a direct current (DC) electrical lighting system, you can directly connect the Acerbis VSL masks to your motorcycle.
- IT** - Se hai una moto ad iniezione con un impianto elettrico di illuminazione in corrente continua (DC), puoi collegare direttamente la mascherina VSL Acerbis alla tua moto.
- FR** - Si vous possédez une moto à injection dotée d'un système d'éclairage électrique à courant continu (DC), vous pouvez connecter directement les masques Acerbis VSL à votre moto.
- ES** - Si tienes una moto de inyección con sistema de iluminación eléctrica de corriente continua (DC), podrás conectar directamente las mascarillas Acerbis VSL a tu moto.
- DE** - Wenn Sie ein Einspritzmotorrad mit elektrischem Gleichstrom-Beleuchtungssystem haben, können Sie die Acerbis VSL-Masken direkt an Ihr Motorrad anschließen.
- PT** - Se possuir uma moto de injeção com sistema de iluminação elétrica de corrente contínua (DC), pode ligar diretamente as máscaras Acerbis VSL à sua moto.

ACERBIS PARTS

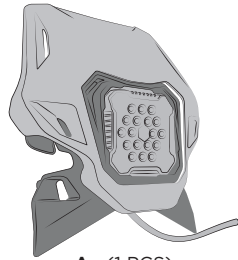

A - (1 PCS)



B - (4 PCS)

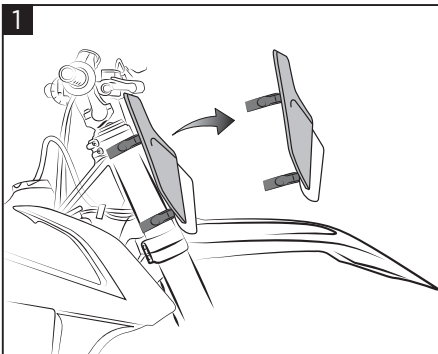

1
Remove the original headlight.
Rimuovere la mascherina originale.

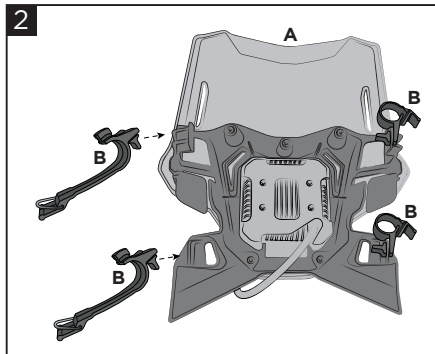

2
Assemble the elastic bands (B) to the frame of the Acerbis mask (A).
Assemblare gli elastici (B) al telaio della mascherina Acerbis (A).

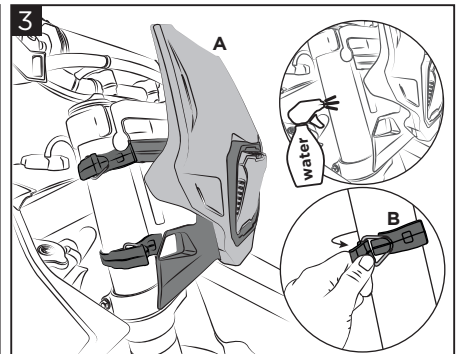

3
Mount the Acerbis mask (A) on the motorcycle using the elastic straps (B). The elastic straps are very strong, so installation may be challenging. It is recommended to spray a little water before installation and stretch the straps firmly to hook them into place.
Montare la mascherina Acerbis (A) sulla moto tramite gli elastici (B). Gli elastici sono molto resistenti, quindi il montaggio potrebbe risultare impegnativo. Si consiglia di spruzzare un po' d'acqua prima del montaggio e di agganciarli tirandoli con decisione.

WARNING!

IT Le luci delle motociclette fuoristrada sono soggette a danni e usura causati dalle vibrazioni. Controlla sempre le luci prima di guidare di notte. Assicurati di seguire attentamente queste istruzioni. Se il faro cade, la ruota anteriore potrebbe bloccarsi. Non fissare i cavi con le cinghie di montaggio della targa. Utilizza le guide fornite. Prima di guidare, verificare che tutti i cavi, i fori e i controlli funzionino correttamente. Le cinghie di montaggio in gomma sono soggette al degrado dovuto agli inquinanti atmosferici. Ispezionarli sempre prima di mettersi alla guida. Non guidare mai se tutte e quattro le cinghie di montaggio non sono installate correttamente e in buone condizioni. In caso di domande relative al montaggio o all'installazione di questo prodotto, contattare il rivenditore Acerbis locale. Acerbis raccomanda che l'installazione venga eseguita da un meccanico autorizzato e che durante l'installazione vengano utilizzate solo parti originali Acerbis. Acerbis non fornisce alcuna garanzia o dichiarazione, espressa o implicita, in merito all'adattamento del suo prodotto per qualsiasi scopo particolare. Acerbis non fornisce alcuna garanzia o dichiarazione, espressa o implicita, in merito alla misura in cui i suoi prodotti proteggono individui o proprietà da lesioni, morte o danni.

EN Off road motorcycle lights are subject to damage and wear caused by vibration. Always check your lights before riding at night. Be sure you follow these instructions thoroughly. If the headlight falls off, it can jam the front wheel. Do not secure cables with number plate mounting straps. Use the guides provided. Before riding, check that all cables, holes, and controls function properly. The rubber mounting straps are subject to degradation from atmospheric pollutants. Always inspect them before riding. Never ride unless all the four mounting straps are properly installed and in good condition. If you have any questions regarding the fitment or installation of this product please contact your local Acerbis dealer. Acerbis recommends that installation must be done by a licensed mechanic and that only Acerbis' original parts are used during installation. Acerbis makes no guarantees or representations, express or implied, regarding the fitment of its product for any particular purpose. Acerbis makes no guarantees or representations, express or implied, regarding the extent to which its products protect individuals or property from injury or death or damage.

EUROPE

ACERBIS ITALIA S.P.A.
VIA SERIO, 37
24021 ALBINO (BG)
ITALY

U.S.A.

ACERBIS U.S.A. INC.
MAIL P.O. BOX 2030
SUN VALLEY, ID 83353
U.S.A.

UNITED KINGDOM

ACERBIS U.K LTD
UNIT 4 DUNFERMLINE COURT,
KINGSTON, MILTON KEYNES
MK10 0BY
GREAT BRITAIN